



Básculas Romero

Equipos de pesaje industrial



Sistema de Llenado con visor Data. Bing-Bag

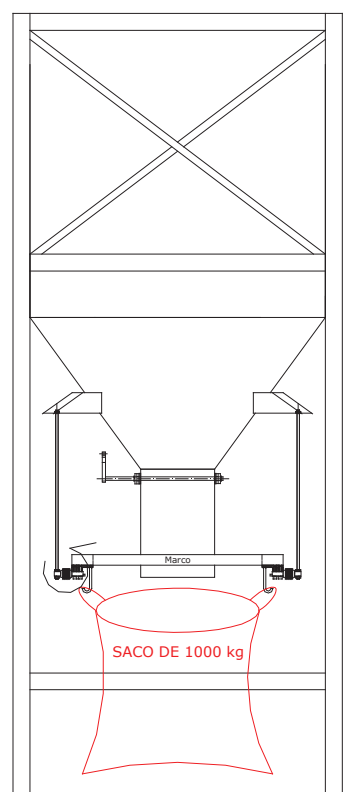

Marco de Tubo

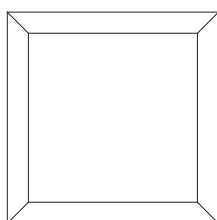

Detalle de célula de carga

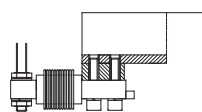

Este terminal electrónico permite el control de diversos procesos en el campo de peaje industrial como por ejemplo: Llenado aditivo, sustractivo y asociativo, Integración, Bulk-Weighing, Pasa-No Pasa, peso-tara, etc.

Sistema de llenado Bing Bag, incorpora estructura con cuatro células de carga. Cada célula va provista de suspensiones y enganche a una estructura metálica. Incorpora unos muelles recuperadores para dejar libre la retirada de sacos. Incorpora visor conplaca de reles, armario de maniobras y programa de ensacado.